



# HX90-100-120

100 - 111.5 - 127.1 KS

Nov, elegantan, moderan i dinamičan, za veću udobnost i bolje performanse.

**5 GODINA  
GARANCIJE**

**ILI 3000 SATI**

**GARANCIJA NA MOTOR  
MENJAČ I DIFERENCIJAL**

**KIOTI**

MADE IN  
SOUTH KOREA



**VGP**

**Premium kvalitet**

DOO ZA SPOLJNI I UNUTRAŠNJI PROMET  
Rumenački put 39, 21201 Rumenka, Srbija  
Tel/fax: +381 (021)540-438, 540-426, 543-115  
e-mail: office@vgp.rs, www.vgp.rs



# **HX** SERIJA

## **STVORILI SMO ČUDOVIŠTE**

**Kroz našu stogodišnju istoriju posvetili smo se razvoju i stvaranju sve većih i jačih traktora. Predstavljamo vam naš najmoćniji traktor ikad. Robustan. Pouzdan. Traktor kojeg želi svaki ozbiljan farmer.**



**Power Shuttle menjač 32+32 brzine**

**Luksuzna klimatizovana kabina**

**Vrhunsko vazdušno sedište**

**Dodatno suvozačevo sedište**

**Krovni otvor**

**Ukupno 8 radnih svetala**

**Okretni prednji blatobrani**

**Jednodelni poklopac motora**



Rad sa utovarivačem će biti olakšan zahvaljujući visokom, preglednošću i zaobljenim prednjim vatrobranskim staklom koje pruža savršenu vidljivost.



## SPOLJINI IZGLED

Traktori vrhunskih performansi iz HX serije uspešno spajaju moderan dizajn i robusnu funkcionalnost u jedinstvenu i pouzdanu radnu mašinu.

**Menjač 32+32 s power-shuttle opcijom elektro-hidrauličnog reverzera za promenu smera kretanja (napred/nazad) pod opterećenjem, elektronska regulacija ubrizgavanja, klima uređaj, visoki klirens, neuporediv radijus okretanja i hidraulika dostojna traktora jake snage samo su neke od glavnih karakteristika novog asortimana HX traktora.**

**Inteligentno dizajnirana i potpuno izolovana od mehaničkog dela, kabina novih HX traktora nudi veliku udobnosti, prostranosti, opremljenosti i jednostavnosti s kojom se nijedan drugi traktor ove snage ne može meriti. Kabinu karakteriše veliki unutrašnji prostor što pruža udobnost i lakoću vožnje, posebno visokim osobama.**



**Zadnja radna svetla**

Sa dva standardna podesiva zadnja radna svetla, korisnik može sigurno upravljati traktorom i u uslovima smanjene vidljivosti. Još dva zadnja svetla dolaze kao opcija za dodatno poboljšanje vidljivosti.

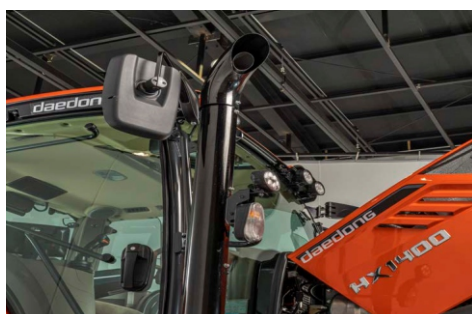

**Prednja radna svetla**

Četiri podesiva prednja radna svetla dolaze standardno na HX seriji, omogućavajući korisniku maksimalnu vidljivost u svim uslovima.



**Bočna radna svetla**

Standardna bočna radna svetla omogućavaju znatno bolju vidljivost kod skretanja.



**Turbo Dizel motor sa interkulerom**

Turbom pogonjen motor sa hladnjakom spoljnog vazduha osigurava HX seriji snagu koja je korisniku potrebna u svim režimima rada. Dvostruki vazdušni filter omogućuje dodatnu filtraciju i produženi vek trajanja filtera.

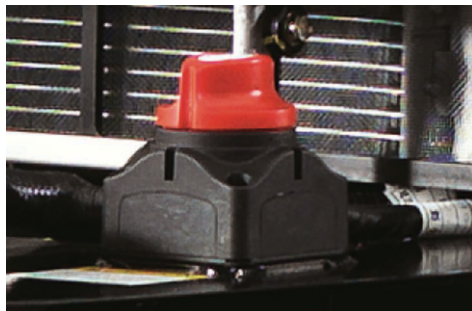

**Prekidač za isključenje baterije**

Standardno ugrađen na traktorima iz HX serije, omogućuje jednostavno isključenje baterije kad se traktor ne koristi duže vreme i povećava vek trajanja baterije.

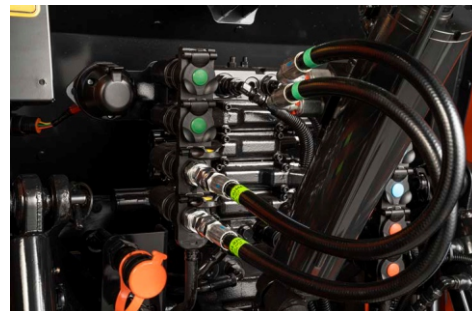

**Zadnji hidraulični priključci**

HX serija standardno dolazi sa 3 para hidrauličnih priključaka. Standardno sa ventilom za Joystick i 4 prednja hidraulična priključka za upravljanje prednjim utovarivačem i raznom drugom opremom.



**Standardni brisač i grejač zadnjeg stakla**

Svi modeli dolaze serijski opremljeni sa prednjim i zadnjim brisačem koji su pozicionirani tako da ne smanjuju preglednost vozaču. Grejač zadnjeg stakla od posebne je koristi u hladnim klimatskim uslovima.



**Kačenje u tri tačke**

Standardne teleskopske poteznice sa stabilizatorima omogućuju korisniku jednostavno i brzo priključenje raznih priključaka. Spoljno upravljanje omogućuje praktično dizanje i spuštanje hidraulike bez ulaska u traktor.



**Veliki rezervoar za gorivo**

Rezervoar od 180 litara povećava produktivno vreme upotrebe bez potrebe za čestim sipanjem goriva.

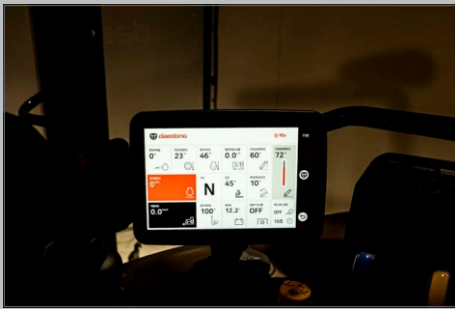

### Dodatni putni kompjuter

Omogućuje pregled podataka u radu na jednom mestu.



### Dugme za paljenje

Omogućuje paljenje i gašenje traktora na moderan i siguran način.



### Podešavajući stub upravljača sa instrument tablom

Stub volana sa instrument tablom može se podesiti po visini i dubini za idealan položaj svakom korisniku.



### Joystick

Poluga Joystick-a je ergonomski pozicionirana i omogućava jednostavno i praktično upravljanje, prednjim utovarivačem uz minimalni napor.

### Power Shuttle

Elektro-hidraulični reverzer omogućuje brzu i glatku promenu smera kretanja traktora (napred/nazad), uz minimalni napor i bez upotrebe kvačila.

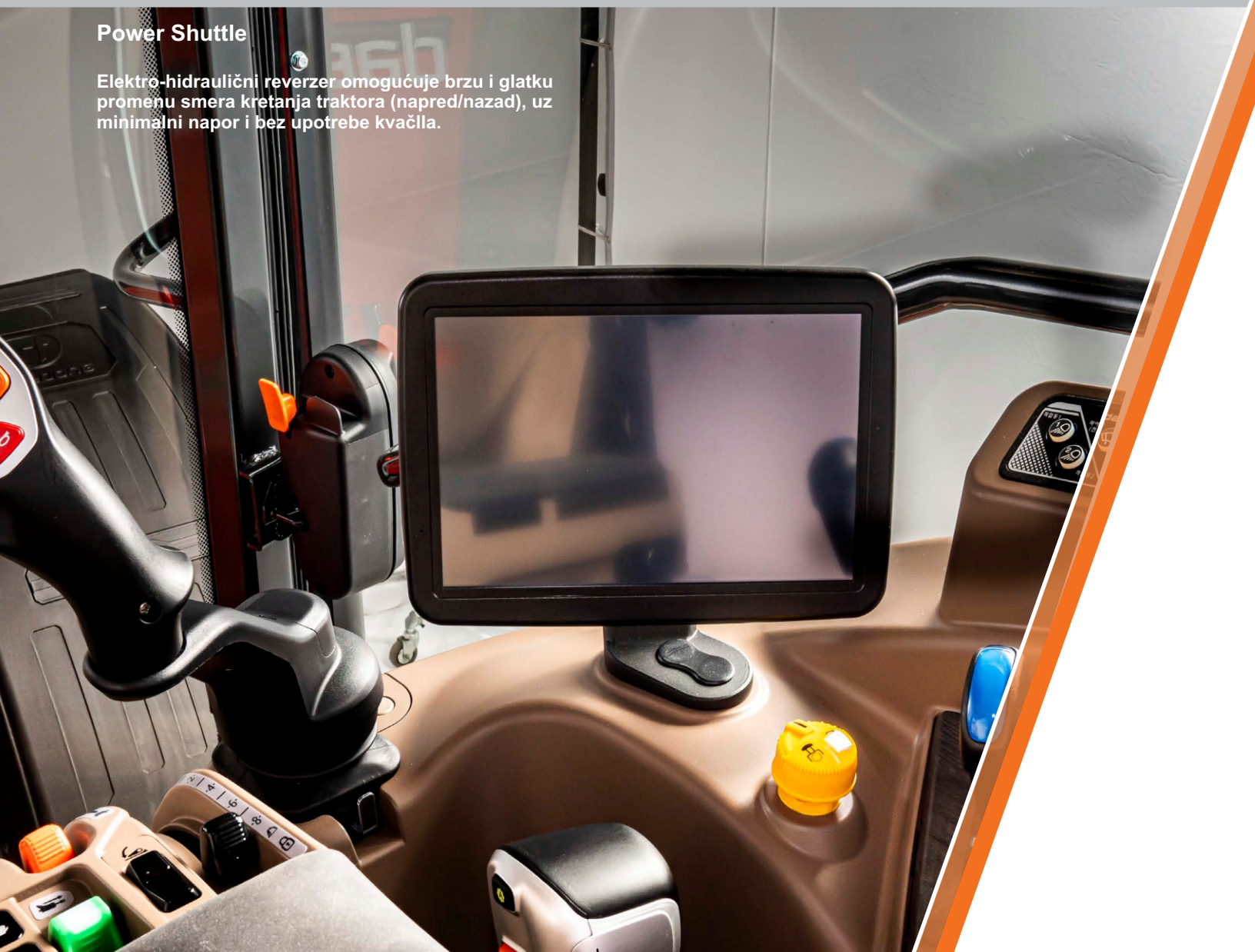

# UNUTRAŠNOST

Standardna oprema HX serije sa delux kabinom uključuje: panoramsko prednje staklo, teleskopske bočne retrovizore, unutrašnji retrovizor, standardnu 12V utičnicu i krovni prozor.

## Prednji utovarivač

KIOTI KL seriju prednjih utovarivača karakteriše čvrstoća, veći kapacitet podizanja, veća visina podizanja i kvalitetne komponente što vam omogućava da sa punim poverenjem obavite baš svaki zadatak. KL1201 prednji utovarivač razvijen je namenski za HX seriju na način da pruži maksimalne performanse uz jednostavno upravljanje putem Joystick-a i utovarnom kašikom sa brzim kačenjem. Koristeći hidraulični sistem traktora, utovarivač dolazi standardno sa plivajućom pozicijom i indikatorom nagiba utovarne kašike za lakše upravljanje. Utovarivač je konstruisan da se može brzo i lako spojiti i odkačiti sa traktora te ima ugađene stope za praktično odlaganje.

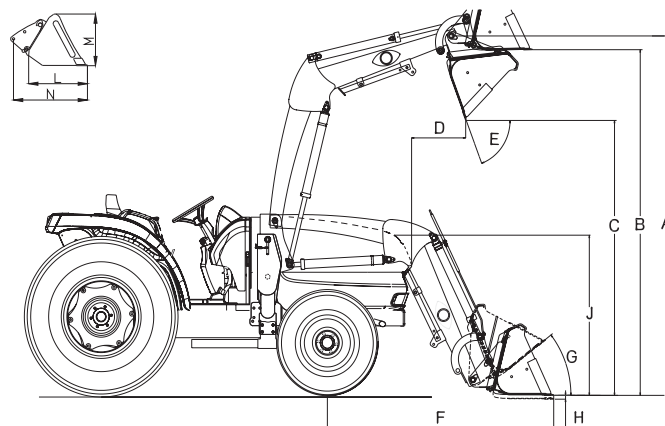

## Tehničke karakteristike

MODEL

KL1201

A - Maksimalna visina podizanja do osovine zgloba	4.000 mm
B - Maksimalna visina podizanja sa poravnatom korpom	3.750 mm
C - Maksimalna visina podizanja sa spuštrenom korpom	2.880 mm
D - Doseg pri maksimalnoj visini	390 mm
E - Maksimalni ugao nagiba korpe	63°
F - Doseg sa poravnatom kašikom na tlu	2.200 mm
G - Maksimalni ugao rotiranja kašike	47°
H - Dubina kopanja ispod površine	200 mm
J - Ukupna visina u položaju za vožnju	1.800 mm
L - Dubina utovarne kašike (unutrašnja)	685 mm
M - Visina utovarne kašike	602 mm
N - Dužina utovarne kašike (do osovine zgloba)	876 mm
Kapacitet dizanja do pune visine na osovini zgloba	1.920 kg
Protok hidraulike od traktora	73 L/min
Postavke sigurnosnog ventila (regulacijski ventil utovarivača)	180 bar
Širina kašike	2.336 mm
Težina kašike	325 kg
Težina utovarivača bez kašike	892 kg
Kapacitet utovarne kašike	0,71 m <sup>3</sup>

Trajanje ciklusa na 2.350 okr/min	Podizanje kрана 4.1 sec	Spuštanje kрана 3 sec	Pražnjenje kašike 1,8 sec	Povlačenje kašike 2 sec
-----------------------------------	-------------------------	-----------------------	---------------------------	-------------------------



## Ergonomsko radno okruženje sa delux vazдушnim sedištem

Ergonomski dizajnirana kabina ima u potpunosti podesivo sedište sa vazдушnim ogibljenjem, omogućavajući korisniku maksimalan komfort u radu.



## Ergonomski dizajnirane komande za upravljanje

Ergonomski oblikovane i idealno smeštene komande za upravljanje, dodatno su označene različitim bojama, što korisniku omogućuje laku i jednostavnu upotrebu.



## Pomoćno sedište

Korišćenjem pomoćnog sedišta moguće je na siguran način prevoziti dodatnog putnika u kabini.

## SPECIFIKACIJE

MODEL		HX9010PC-EU	HX1001PC-EU	HX1201PC-EU	
MOTOR					
Model		Kioti (Daedong) 4JTA-TP5A			
Tip motora		4-cilindrični s interkulerom + AD Blue			
Snaga motora	KS(KW)	100 (73,5)	111,5 (82,0)	127,1 (93,5)	
Zapremina motora	cm 3	3.833			
Maksimalan broj obrtaja	okr/min	2.200			
Kapacitet rezervoara za gorivo	Lit	180			
POGON					
Kvačilo		Hidraulično višediskovno u ulju			
Menjač		Power shuttle			
Blokada zadnjeg diferencijala		Mehanička			
Brzine		32x32			
Kočnice		Multi disk kočnice u ulju			
Zadnje izlazno vratilo (PTO)		Nezavisno			
Brzina obrtaja PTO-a		540/750/1000			
Uključivanje prednje vuče 4 WD		Elektro-hidraulično			
Brzina kretanja - napred	km/h	0,24-40,21			
Brzina kretanja - nazad	km/h	0,23-40,68			
HIDRAULIKA					
Kapacitet pumpe (radna + upravljačka)	lit/min	74,8 + 46,2 ukupno 121			
Kačenje u 3 tačke		Kategorija 2			
Maksimalna podizna moć	kg	4.410			
Upravljanje podizačem priključaka u 3 tačke	kg	Elektronsko			
Zadnji hidraulični priključak	kom	6 priključka			
Volan	tip	Hidraulički servo volan			
Gume - standardne					
Radijalni prednji		380/70R24			
Radijalni zadnji		480/70R34			
DIMENZIJE					
Ukupna dužina (sa polugama u 3 tačke)	mm	4.398			
Ukupna širina ( min. gazište )	mm	2.250			
Ukupna visina sa kabinom	mm	2.843			
Međuosovinski razmak	mm	2.410			
Minimalna visina od tla (klirens)	mm	481			
Trag točkova	Prednji	mm	1.660	1.680	1.680
	Zadnji	mm	1.790		
Radijus okretanja		Ulevo 3.870, Udesno 3.740			
Težina (sa kabinom i točkovima)	kg	4.428			

## STANDARDNA OPREMA

- Automatski pogon na sve točkove (4WD)
- Prednja (4), zadnja (2) i bočna (2) radna svetla
- Klima uređaj
- Automatsko isključivanje izlaznog vratila (PTO)
- Spoljni hidraulični cilindar
- Brisač i grejač zadnjeg stakla
- Nezavisna regulacija izlaznog vratila (PTO Cruise)
- Hidraulični ventil za prednji utovarivač s Joystickom
- Vazdušno sedište
- Sedište za suvozača
- Sigurnosni imobilizator
- Auto radio s bluetoothom
- Eco-signal
- Prednji blatobrani
- Spoljna kontrola podizanja hidraulike
- Brzinomer
- Hladnjak ulja za menjač
- Teleskopski podesivi bočni retrovizori
- 7-pin / 3-pin utičnica
- Zadnji hidraulički priključak (4 ventila)
- Tri para hidrauličnih priključaka
- Promenljivo izlazno vratilo (540/1000)
- Dvostruki filter vazduha
- Podesivi stub volana
- Ručno kvačilo
- Zavesica za sunce i ogledalo u kabini
- Zadnji tegovi na točkovima
- Mini frižider u kabini

## DODATNA OPREMA

- Hidraulično kočenje prikolice
- Prednji tegovi
- Led radna svetla
- Kompresor sa vazdušnom instalacijom
- Poklopac rezervoara goriva s ključem
- Jednostruki razvodnik i/ili slobodan povrat
- 3 polna utičnica

## PRIKLJUČCI

- Prednji utovarivač
- Prednja hidraulika (2.000 kg)
- Prednji kardan (1.000 okr/min)

ISO9001  
NC95496ISO 4901  
NO.771475OHSAS18001  
NO:K033008

"NAPOMENA: Proizvođač zadržava pravo promene modela, tehničkih podataka i specifikacija bez prethodne najave.



DOO ZA SPOLJNI I UNUTRAŠNJI PROMET  
Rumenački put 39, 21201 Rumenka, Srbija  
Tel/fax: +381 (021)540-438, 540-426, 543-115  
e-mail: office@vgp.rs, www.vgp.rs